

Microondas 23 Lts



PK-2023 MDG

Gracias por
Preferirnos

PRECAUCIONES PARA EVITAR UNA POSIBLE EXPOSICIÓN A UNA ENERGÍA DE MICROONDAS EXCESIVA

1. No intente operar este microondas con la puerta abierta, ya que el funcionamiento con la puerta abierta puede provocar una exposición nociva a la energía de las microondas. Es importante no anular ni alterar los enclavamientos de seguridad.
2. No coloque ningún objeto entre la cara frontal del microondas y la puerta ni permita que se acumulen suciedad o residuos de limpiadores en las superficies de sellado.
3. No opere el microondas si está dañado. Es muy importante que la puerta del microondas cierre correctamente y que no haya daños en
 - a) la puerta (incluidas las partes dobladas),
 - b) las bisagras y los pestillos (rotos o sueltos),
 - c) los sellos de la puerta y las superficies de sellado.
4. El horno solo deberá ser reparado por el SERVICE OFICIAL PUNKTAL.

INSTRUCCIONES DE SEGURIDAD IMPORTANTES

Al utilizar aparatos eléctricos, se deben seguir precauciones de seguridad básicas, incluidas las siguientes:

¡ADVERTENCIA! Para reducir el riesgo de quemaduras, descargas eléctricas, incendios, lesiones personales o exposición excesiva a la energía de microondas:

1. Lea todas las instrucciones antes de utilizar el aparato y guárdelas para futuras referencias.
2. Utilice este aparato únicamente para el uso previsto, tal como se describe en el manual. No utilice productos químicos ni vapores corrosivos en este aparato. Este tipo de horno está diseñado específicamente para calentar, cocinar o secar alimentos. No está diseñado para uso industrial o de laboratorio.
3. No utilice el microondas cuando esté vacío.
4. No utilice este aparato si tiene un cable o enchufe dañado, si no funciona correctamente o si se ha dañado o se ha caído. Si el cable de alimentación está dañado, póngase en contacto con el SERVICE OFICIAL PUNKTAL para evitar un peligro.
5. ¡ADVERTENCIA!--Solo permita que los niños utilicen el horno sin supervisión cuando hayan recibido las instrucciones adecuadas para que puedan utilizar el horno de forma segura y comprendan los peligros del uso inadecuado.
6. ¡ADVERTENCIA!--Cuando el aparato se utilice en modo combinado, los niños solo deben utilizar el horno bajo la supervisión de un adulto debido a las temperaturas generadas.
7. Para reducir el riesgo de incendio en la cavidad del microondas:
 - Al calentar alimentos en un recipiente de plástico o papel, controle el microondas con frecuencia para detectar la posibilidad de ignición.
 - Retire las ataduras de alambre de las bolsas de papel o plástico antes de colocar la bolsa en el microondas.
 - Si observa humo, apague o desenchufe el aparato y mantenga la puerta cerrada para sofocar las llamas.
 - No utilice la cavidad para almacenar alimentos. No deje productos de papel, utensilios de cocina o alimentos en la cavidad cuando no esté en uso.
 - El horno microondas está diseñado para calentar alimentos y bebidas. El secado de ropa, pantuflas, esponjas, paños húmedos y similares pueden provocar riesgo de lesiones, ignición o incendio.

8. ¡ADVERTENCIA! No se deben calentar líquidos ni otros alimentos en recipientes sellados, ya que pueden explotar.
9. El calentamiento de bebidas en microondas puede provocar un hervor retardado, por lo que se debe tener cuidado al manipular el recipiente.
10. No fría alimentos en el horno. El aceite caliente puede dañar las piezas y los utensilios del horno e incluso provocar quemaduras en la piel.
11. Los huevos con cáscara y los huevos duros enteros no se deben calentar en hornos microondas, ya que pueden explotar incluso después de que haya terminado el calentamiento en microondas.
12. Perfore los alimentos con cáscara gruesa, como papas, calabazas enteras, manzanas y castañas, antes de cocinarlos.
13. El contenido de los biberones y tarritos para bebés se debe revolver o agitar y se debe controlar la temperatura antes de servir para evitar quemaduras.
14. Los utensilios de cocina pueden calentarse debido al calor transferido por los alimentos calentados. Es posible que se necesiten agarraderas para manipular los utensilios.
15. Se deben comprobar los utensilios para asegurarse de que sean adecuados para su uso en hornos microondas.
16. ¡ADVERTENCIA! Es peligroso para cualquier persona que no esté capacitada realizar cualquier operación de servicio o reparación que implique la retirada de cualquier cubierta que proporcione protección contra la exposición a la energía de microondas.
17. Este microondas cumple con la norma EN 55011/CISPR 11, en esta norma pertenece a la clasificación Clase B Grupo 2. Equipos del grupo 2: el grupo 2 contiene todos los equipos de ISM RF en los que se genera y utiliza de forma intencionada energía de radiofrecuencia en el rango de frecuencia de 9 kHz a 400 GHz, o que solo se utiliza de forma local, en forma de radiación electromagnética, acoplamiento inductivo y/o capacitivo, para el tratamiento de material, con fines de inspección/análisis o para la transferencia de energía electromagnética. Los equipos de clase B son equipos adecuados para su uso en ubicaciones en entornos residenciales y en establecimientos conectados directamente a una red de suministro de energía de bajo voltaje que abastece a edificios utilizados para fines domésticos.
18. Este aparato no está diseñado para ser utilizado por personas (incluidos niños) con capacidades físicas, sensoriales o mentales reducidas, o falta de experiencia y conocimiento, a menos que hayan sido supervisados o instruidos sobre el uso del aparato por una persona responsable de su seguridad.
19. Los niños deben ser supervisados para asegurarse de que no jueguen con el aparato.
20. El microondas solo se utiliza de forma independiente.
21. ¡ADVERTENCIA!--No instale el microondas sobre una estufa u otro aparato que produzca calor. Si se instala, podría dañarse y se anularía la garantía.
22. El microondas no debe colocarse en un gabinete.
23. La puerta o la superficie exterior pueden calentarse cuando el aparato está en funcionamiento.
24. ¡ADVERTENCIA!--Las partes accesibles pueden calentarse durante el uso. Los niños pequeños deben mantenerse alejados.
25. Durante el uso, los aparatos se calientan. Se debe tener cuidado de no tocar los elementos calefactores dentro del microondas, para cocinar en estufas y hornos.
26. La temperatura de las superficies accesibles puede ser alta cuando el aparato está en funcionamiento.
27. El aparato no debe ser utilizado por niños o personas con capacidades físicas, sensoriales o mentales reducidas, o que carezcan de experiencia y conocimientos, a menos

- que hayan recibido supervisión o instrucciones.
28. ¡ADVERTENCIA! Si la puerta o las juntas de la puerta están dañadas, el horno no debe utilizarse hasta que haya sido reparado por una persona competente.
 29. Las instrucciones deben indicar que los aparatos no están diseñados para funcionar mediante un temporizador externo o un sistema de control remoto independiente.
 30. El microondas es solo para uso doméstico y no para uso comercial.
 31. Nunca retire el soporte de distancia en la parte posterior o en los laterales, ya que garantiza una distancia mínima de la pared para la circulación del aire.
 32. Asegure el plato giratorio antes de mover el aparato para evitar daños.
 33. ¡PRECAUCIÓN! Es peligroso reparar o realizar el mantenimiento del aparato solo por parte de un especialista, ya que en estas circunstancias se debe retirar la cubierta que garantiza la protección contra la radiación de microondas. Esto también se aplica al cambio del cable de alimentación o de la iluminación. Envíe el aparato en estos casos a nuestro centro de servicio.
 34. El microondas está diseñado únicamente para descongelar, cocinar y cocinar al vapor alimentos.
 35. Utilice guantes si retira cualquier alimento calentado.
 36. ¡Precaución! Al abrir las tapas se escapará vapor.
 37. Este aparato puede ser utilizado por niños mayores de 8 años y personas con capacidades físicas, sensoriales o mentales reducidas o con falta de experiencia y conocimientos, siempre que estén bajo supervisión o hayan recibido instrucciones sobre el uso del aparato de forma segura y comprendan los peligros que implica. Los niños no deben jugar con el aparato. La limpieza y el mantenimiento del usuario no deben ser realizados por niños a menos que tengan 8 años o más y estén supervisados.
 38. Si se emite humo, apague o desenchufe el aparato y mantenga la puerta cerrada para sofocar las llamas.

GUÍA DE INSTALACIÓN

1. Asegúrese de quitar todos los materiales de embalaje del interior de la puerta.
2. ¡ADVERTENCIA! Verifique que el microondas no presente daños, como una puerta desalineada o doblada, sellos de la puerta y superficies de sellado dañados, bisagras y pestillos de la puerta rotos o sueltos y abolladuras dentro de la cavidad o en la puerta. Si hay algún daño, no lo utilice y comuníquese con el SERVICE OFICIAL PUNKTAL.
3. Este microondas debe colocarse sobre una superficie plana y estable para soportar su peso y los alimentos más pesados que probablemente se cocinen en el horno.
4. No coloque el horno en lugares donde se genere calor, humedad o alta humedad, o cerca de materiales combustibles.
5. Para un funcionamiento correcto, el horno debe tener suficiente flujo de aire. Deje un mínimo de 20 cm de espacio libre necesario por encima de la superficie superior del horno y 5 cm a ambos lados. La placa trasera del horno microondas debe colocarse cerca de la pared. No cubra ni bloquee ninguna abertura del aparato. No retire las patas.
6. No utilice el horno sin la bandeja de vidrio, el soporte de rodillos y el eje en sus posiciones adecuadas.
7. Asegúrese de que el cable de alimentación no esté dañado y no pase por debajo del horno ni sobre superficies calientes o afiladas.
8. El enchufe debe ser fácilmente accesible para poder desenchufarlo fácilmente en caso de emergencia.
9. No utilice el horno al aire libre.

INSTRUCCIONES DE CONEXIÓN A TIERRA

Este aparato debe estar conectado a tierra. Este microondas está equipado con un cable que tiene un cable de conexión a tierra con un enchufe de conexión a tierra. Debe enchufarse a un receptáculo de pared que esté correctamente instalado y conectado a tierra. En caso de cortocircuito eléctrico, la conexión a tierra reduce el riesgo de descarga eléctrica al proporcionar un cable de escape para la corriente eléctrica. Se recomienda que se proporcione un circuito separado que atienda únicamente al microondas. El uso de alto voltaje es peligroso y puede provocar un incendio u otro accidente que cause daños al horno.

¡ADVERTENCIA! El uso inadecuado del enchufe de conexión a tierra puede provocar un riesgo de descarga eléctrica.

Nota:

1. Si tiene alguna pregunta sobre las instrucciones eléctricas o de conexión a tierra, consulte a un electricista o técnico calificado.
2. Ni el fabricante ni el distribuidor pueden aceptar ninguna responsabilidad por daños al horno o lesiones personales que resulten de no seguir los procedimientos de conexión eléctrica.

Los cables de este cable principal están coloreados de acuerdo con el siguiente código:

Verde y amarillo = TIERRA

Azul = NEUTRO

Marrón = VIVO

INTERFERENCIA DE RADIO

El funcionamiento del horno microondas puede causar interferencias en su radio, TV o equipo similar. Cuando existan interferencias, se pueden reducir o eliminar tomando las siguientes medidas:

1. Limpie la puerta y la superficie de sellado del horno.
2. Reoriente la antena receptora de la radio o televisión.
3. Reubique el horno microondas con respecto al receptor.
4. Aleje el horno microondas del receptor.
5. Enchufe el horno microondas en una toma de corriente diferente de modo que el horno microondas y el receptor estén en circuitos derivados diferentes.

ANTES DE LLAMAR AL SERVICIO POST VENTA

Antes de solicitar servicio técnico, verifique cada uno de los puntos siguientes:

- Verifique que el microondas esté enchufado de manera segura. De lo contrario, desenchúfelo del tomacorriente, espere 10 segundos y vuelva a enchufarlo de manera segura.
- Verifique que no haya un fusible quemado o un disyuntor principal disparado. Si estos parecen funcionar correctamente, pruebe el tomacorriente con otro aparato.
- Verifique que el panel de control esté programado correctamente y que el temporizador esté configurado.
- Verifique que la puerta esté cerrada de manera segura, activando el sistema de bloqueo de la puerta. Si la puerta no está cerrada correctamente, la energía de microondas no fluirá hacia el interior.

SI NINGUNA DE LAS OPCIONES ANTERIORES SOLUCIONA LA SITUACIÓN, ENTONCES PONGASE EN CONTACTO CON EL SERVICE OFICIAL PUNKTAL. NO INTENTE AJUSTAR O REPARAR EL MICROONDAS USTED MISMO.

TÉCNICAS DE COCINADO

1. Coloque los alimentos con cuidado. Coloque las partes más gruesas hacia el exterior del recipiente.
2. Controle el tiempo de cocción. Cocine durante el tiempo mínimo indicado y agregue más según sea necesario. Los alimentos demasiado cocidos pueden generar humo o incendiarse.
3. Cubra los alimentos mientras se cocinan. Las tapas evitan las salpicaduras y ayudan a que los alimentos se cocinen de manera uniforme.
4. Dé vuelta los alimentos una vez durante la cocción en microondas para acelerar la cocción de alimentos como el pollo y las hamburguesas. Los alimentos grandes, como los asados, deben darse vuelta al menos una vez.
5. Reorganice los alimentos, como las albóndigas, a mitad de la cocción, tanto de arriba hacia abajo como desde el centro del recipiente hacia afuera.

TÉCNICAS DE COCINADO

1. El microondas no puede penetrar el metal. Utilice únicamente utensilios que sean aptos para su uso en microondas. No se permiten recipientes metálicos para alimentos y bebidas durante la cocción en microondas. Este requisito no se aplica si el fabricante especifica el tamaño y la forma de los recipientes metálicos aptos para la cocción en microondas.
 2. El microondas no puede penetrar el metal, por lo que no se deben utilizar utensilios de metal ni platos con adornos metálicos.
 3. No utilice productos de papel reciclado cuando cocine en microondas, ya que pueden contener pequeños fragmentos de metal que pueden provocar chispas o incendios.
 4. Se recomiendan platos redondos u ovalados en lugar de cuadrados u oblongos, ya que los alimentos en las esquinas tienden a cocinarse demasiado.
 5. Se pueden utilizar tiras estrechas de papel de aluminio para evitar que las áreas expuestas se cocinen demasiado. Pero tenga cuidado de no utilizar demasiado y mantenga una distancia de 1 pulgada (2,54 cm) entre el papel de aluminio y la cavidad.
- La siguiente lista es una guía general para ayudarlo a seleccionar los utensilios correctos.

| Utensilios de cocina | Microondas | Grill | Combinado |
|---|------------|-------|-----------|
| Vidrio resistente al calor | Si | Si | Si |
| Vidrio no resistente al calor | No | No | No |
| Cerámica resistente al calor | Si | Si | Si |
| Plato de plástico apto para microondas | Si | No | No |
| Papel de cocina | Si | No | No |
| Bandeja de metal | No | Si | No |
| Estante de metal | No | Si | No |
| Papel de aluminio y envases de aluminio | No | Si | No |

ESPECIFICACIONES

| | |
|---|----------------------------------|
| Consumo | 230V /50 Hz, 1400W (Microondas) |
| Potencia nominal de salida del microondas | 900W |
| Frecuencia de operación | 2450 MHz |
| Dimensiones exteriores | Al. 281 x Fr. 483 x Prof. 392 mm |
| Dimensiones interiores | Al. 197 x Fr. 340 x Prof. 337 mm |
| Capacidad del microondas | 23 Lts |
| Peso neto | 13,3 Kg (Aproximado) |

DIAGRAMA DEL PRODUCTO

1. Sistema de bloqueo de seguridad de la puerta
2. Ventana del microondas
3. Anillo giratorio
4. Eje
5. Panel de control
6. Guía de ondas (No retire la placa de mica que cubre la guía de ondas)
7. Bandeja de vidrio
8. Grill
9. Rejilla de metal

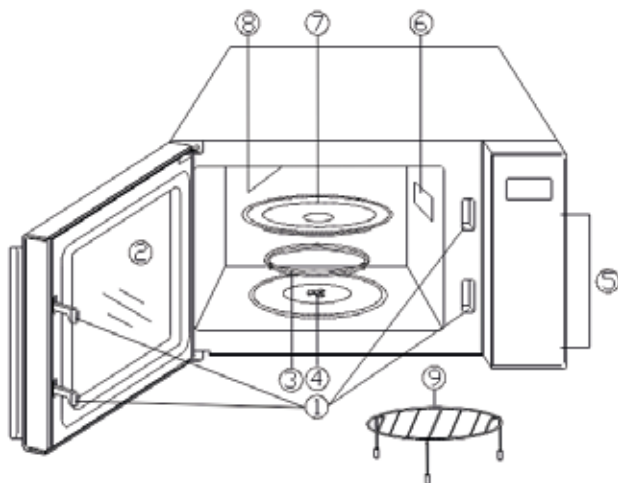

PANEL DE CONTROL

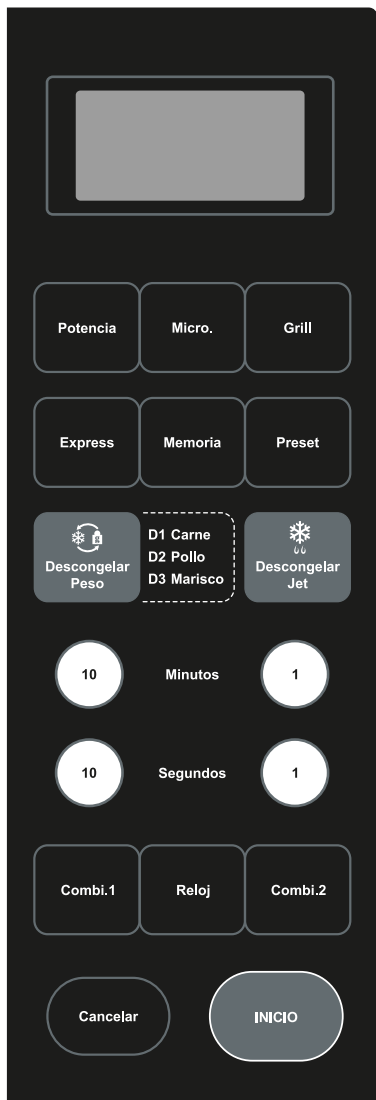

- **PANTALLA DE VISUALIZACIÓN**
Se muestran el tiempo, la potencia y los indicadores.
- **POTENCIA**
Presione para seleccionar el nivel de potencia de cocción del microondas.
- **MICRO.**
Presione para configurar el programa de cocción del microondas.
- **GRILL**
Presione para configurar el programa de cocción al grill.
- **EXPRESS**
Presione para configurar el programa de cocción express.
- **MEMORIA**
Se usa para configurar el programa de cocción en varias etapas.
- **PRE-SET**
Se usa para iniciar el horno en un momento posterior.
- **DESCONGELAR PESO**
Presione para descongelar los alimentos según el peso.
- **DESCONGELAR JET**
Presione para descongelar los alimentos según el tiempo.
- **BOTONES NUMÉRICOS**
Presione para configurar el tiempo, el peso de los alimentos o las porciones.
- **COMBI.1/COMBI.2**
Presione para configurar el programa de cocción combinado.
- **RELOJ**
Presione para configurar la hora del reloj.
- **CANCELAR**
Presione para detener el programa de cocción o borrar todos los ajustes anteriores antes de que comience la cocción.
También se usa para configurar el bloqueo para niños.
- **START**
Presione para iniciar los programas de cocción

INSTRUCCIONES DE OPERACIÓN

1. Cuando se enchufa el horno por primera vez, sonará un "DE" y la pantalla mostrará "1:01".
2. Una vez finalizada la cocción, la pantalla mostrará "End" y sonará un pitido cada dos minutos hasta que el usuario presione cualquier botón o abra la puerta.

CONFIGURANDO EL RELOJ

1. Pulse el botón RELOJ una vez.
2. Pulse el botón CANCELAR una vez.
3. Utilice los botones numéricos para configurar la hora correcta.
4. Pulse el botón RELOJ una vez más para confirmar.

NOTA: Este es un reloj de 12 horas. Puede comprobar la hora actual del reloj pulsando el botón RELOJ.

COCCIÓN EXPRESS

Puede configurar el nivel de potencia de cocción al 100 % rápidamente presionando el botón EXPRESS repetidamente para seleccionar un tiempo de cocción. Use esta función para programar el microondas para 4 tiempos de cocción (15 segundos -> 30 segundos -> 1 minuto -> 2 minutos).

1. Presione el botón EXPRESS repetidamente para configurar el tiempo de cocción.
2. Presione el botón INICIO para confirmar.

COCCIÓN DE MICROONDAS

1. En el modo de espera, presione el botón MICRO. una vez.
2. Use los botones numéricos para configurar el tiempo de cocción. El tiempo más largo es 99 minutos y 99 segundos.
3. Presione el botón POTENCIA varias veces para configurar el nivel de potencia de cocción.
4. Presione el botón INICIO una vez para comenzar.
5. Presione el botón POTENCIA para configurar el nivel de potencia de cocción:

| Presione POTENCIA | POTENCIA DE COCCIÓN (DISPLAY) |
|-------------------|-------------------------------|
| 1 Vez | 100% (P10) |
| 2 Veces | 80% (P8) |
| 3 Veces | 60% (P6) |
| 4 Veces | 40% (P4) |
| 5 Veces | 20% (P2) |
| 6 Veces | 0% (P0) |

NOTA: Puede presionar el botón MICRO. repetidamente para configurar el nivel de potencia, usar los botones numéricos para configurar el tiempo de cocción y luego presionar el botón INICIO para comenzar.

GRILL

La cocción con grill es especialmente útil para rebanadas finas de carne, filetes, chuletas, brochetas, salchichas y trozos de pollo. También es adecuada para sándwiches calientes y platos gratinados.

1. En el modo de espera, presione el botón GRILL una vez.
2. Use los botones numéricos para configurar el tiempo de cocción. El tiempo más largo es 99 minutos y 99 segundos.
3. Presione el botón INICIO para comenzar.

COMBINADO

Combinación 1: 30 % del tiempo para cocinar en microondas, 70 % para cocinar a la parrilla. Utilícela para pescado o gratinado.

Combinación 2: 55 % del tiempo para cocinar en microondas, 45 % para cocinar a la parrilla. Utilícela para budines, tortillas, papas horneadas y aves.

1. Presione el botón COMBI.1 o COMBI.2 una vez.
2. Use los botones numéricos para configurar el tiempo de cocción. El tiempo más largo es 99 minutos y 99 segundos.
3. Presione el botón INICIO para confirmar.

DESCONGELADO POR PESO

El tiempo de descongelación y el nivel de potencia se configuran automáticamente una vez que se programan la categoría y el peso del alimento.

1. Presione el botón DESCONGELAR PESO repetidamente para configurar el código del alimento (d1, d2, d3).
2. Use los botones numéricos para configurar el peso del alimento.
3. Presione el botón START para confirmar.

| Presione DESCONGELAR PESO | Código | Alimento | Peso Máximo |
|---------------------------|--------|----------|-------------|
| Una vez | d1 | Carne | 2300 g |
| Dos veces | d2 | Aves | 4000 g |
| Tres veces | d3 | Pescado | 900 g |

NOTA: El usuario debe configurar el peso correcto, de lo contrario el horno microondas no se pondrá en marcha.

DESCONGELADO JET

1. Pulse el botón DESCONGELAR JET una vez.
2. Utilice los botones numéricos para configurar el tiempo de descongelación. El tiempo máximo es de 99 minutos y 99 segundos.
3. Pulse el botón INICIO una vez para confirmar.

PRESET

Esta función permite que el horno comience a funcionar más tarde.

1. Presione el botón PRESET una vez.
2. Use los botones numéricos para configurar el tiempo preestablecido.
3. Ingrese un programa de cocción (excepto la cocción express).
4. Presione el botón INICIO para comenzar.

COCCIÓN EN VARIAS ETAPAS

Su horno puede programarse para hasta 3 secuencias de cocción automáticas. La descongelación rápida y la descongelación por peso solo se pueden configurar en la primera etapa. Suponga que desea configurar el siguiente programa de cocción.

Descongelación rápida (DESCONGELAR JET)



Cocción por microondas



Cocción por microondas (con un nivel de potencia más bajo)

1. Abra la puerta y coloque los alimentos en el horno, ciérrelo.
2. Presione el botón DESCONGELAR JET. una vez.
3. Use los botones numéricos para configurar el tiempo de descongelación.
4. Presione el botón MEMORIA una vez.
5. Ingrese el primer programa de cocción por microondas. No presione el botón INICIO.
6. Presione el botón MEMORIA una vez.
7. Ingrese el segundo programa de cocción por microondas.
8. Presione el botón START para comenzar.

NOTA: La cocción express no se puede configurar en el programa de cocción de varias etapas.

BLOQUEO PARA NIÑOS

Utilícelo para evitar que los niños utilicen el horno sin supervisión.

Para configurar: en el modo de espera, mantenga presionado el botón CANCELAR durante 3 segundos; sonará un pitido y se encenderá la luz indicadora de bloqueo. En el estado de bloqueo, el horno no se puede utilizar.

Para cancelar: mantenga presionado el botón CANCELAR durante 3 segundos; sonará un pitido y se apagará la luz indicadora.

LIMPIEZA Y MANTENIMIENTO

1. Apague el horno y desconecte el cable de alimentación de la pared cuando lo limpie.
2. Mantenga limpio el interior del horno. Cuando las salpicaduras de alimentos o los líquidos derramados se adhieran a las paredes del horno, límpielos con un paño húmedo. Se pueden utilizar detergentes suaves si el horno se ensucia mucho. Evite utilizar aerosoles u otros limpiadores fuertes, ya que pueden manchar, rayar u opacar la superficie de la puerta.
3. El exterior del horno se debe limpiar con un paño húmedo. Para evitar dañar las piezas operativas del interior del horno, no se debe permitir que el agua se filtre por las aberturas de ventilación.
4. Limpie la puerta y la ventana de ambos lados, los sellos de la puerta y las piezas adyacentes con frecuencia con un paño húmedo para eliminar los derrames o las salpicaduras. No utilice limpiadores abrasivos.
5. No se debe utilizar un limpiador a vapor.
6. No permita que el panel de control se moje. Límpielo con un paño suave y húmedo. Al limpiar el panel de control, deje la puerta del horno abierta para evitar que el horno se encienda accidentalmente.
7. Si se acumula vapor dentro o alrededor de la puerta del horno, límpielo con un paño suave. Esto puede ocurrir cuando el horno microondas funciona en condiciones de alta humedad. Y es normal.
8. Ocasionalmente es necesario quitar la bandeja de vidrio para limpiarla. Lave la bandeja con agua tibia y jabón o en un lavavajillas.
9. El anillo giratorio y el piso del horno deben limpiarse regularmente para evitar un ruido excesivo. Simplemente limpie la superficie inferior del horno con un detergente suave. El anillo giratorio puede lavarse con agua jabonosa suave o en un lavavajillas. Al quitar el anillo giratorio, asegúrese de volver a colocarlo en la posición correcta.
10. Elimine los olores de su microondas combinando una taza de agua con el jugo y la cáscara de un limón en un recipiente apto para microondas. Cocine en el microondas durante 5 minutos. Límpielo bien y séquelo con un paño suave.
11. Si la bombilla se quema, pongase en contacto con el SERVICE OFICIAL PUNKTAL.
12. El microondas debe limpiarse regularmente y deben eliminarse los restos de comida. Si no se mantiene el horno limpio, se puede deteriorar la superficie, lo que podría afectar negativamente la vida útil de la unidad y podría provocar una situación peligrosa.
13. No deseche este aparato en el contenedor de basura doméstico; debe desecharlo en el centro de eliminación de residuos correspondiente.
14. Cuando se utiliza por primera vez el microondas con función de grill, puede producir un ligero humo y olor. Este es un fenómeno normal, ya que el horno está hecho de una placa de acero recubierta de aceite lubricante y el nuevo horno producirá humos y olores generados por la quema del aceite lubricante. Este fenómeno desaparecerá después de un período de uso.

PUNKTAL

PK-2023 MDG



Importador en Uruguay
PUNKTAL S.A.
SERVICIO OFICIAL
Calle Cuareim 1544
Montevideo – Uruguay
Tel: 598 29003538
service@punktal.com.uy

Gracias por
Preferirnos