

Picadora
de Carne



PK-498 PC

Gracias por
Preferirnos

DESCRIPCIÓN

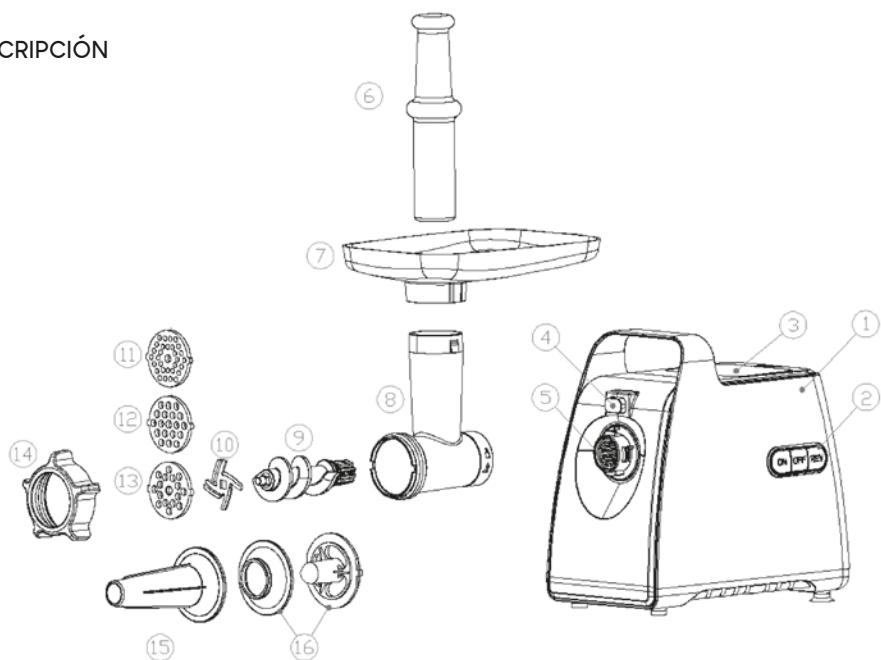

1.. Cuerpo	10.. Cuchillas
2.. Interruptor ON/OFF/REV	11. Disco
3.. Tapa almacenamiento	12.. Disco
4.. Botón de desbloqueo	13.. Disco
5.. Conector	14.. Anillo de fijación
6.. Accesorio empujador	15. Accesorio para salchichas
7.. Bandeja	16. Accesorio para Kebbe
8.. Tubo	
9.. Barrena	

Introducción

Este aparato está equipado con un sistema de termostato. Este sistema cortará automáticamente el suministro eléctrico al aparato en caso de sobrecalentamiento.

Si su aparato deja de funcionar repentinamente:

1. Desconecte el aparato de la toma de corriente.
2. Pulse el botón de encendido para apagar el aparato.
3. Deje que el aparato se enfríe durante 60 minutos.
4. Vuelva a enchufar el aparato.
5. Vuelva a encender el aparato.
6. Este aparato no debe ser utilizado por niños. Mantenga el aparato y su cable fuera del alcance de los niños.

7. El aparato puede ser utilizado por personas con capacidades físicas, sensoriales o mentales reducidas o con falta de experiencia y conocimientos, siempre que estén bajo supervisión o hayan recibido instrucciones sobre el uso del aparato de forma segura y comprendan los peligros que conlleva.
8. Los niños no deben jugar con el aparato.
9. Apague el aparato y desconéctelo de la red antes de cambiar los accesorios o acercarse a las piezas que se mueven durante el uso.

Póngase en contacto el Servicio Punktal si el sistema de termostato se activa con demasiada frecuencia.

Si lo enchufa, la luz indicadora se encenderá.

PRECAUCIÓN: Para evitar una situación peligrosa, este aparato nunca debe conectarse a un TIMER.

IMPORTANTE

1. Lea atentamente estas instrucciones de uso y observe las ilustraciones antes de utilizar el aparato.
2. Antes de utilizarlo, apriete el anillo de fijación con una llave y asegúrese de que no se pueda soltar más de 4 mm.
3. Guarde estas instrucciones para futuras consultas.
4. Compruebe que el voltaje indicado en el aparato se corresponde con el voltaje de la red local antes de conectarlo.
5. Nunca utilice accesorios ni piezas de otros fabricantes. Su garantía perderá su validez si se han utilizado dichos accesorios o piezas.
6. No utilice el aparato si el cable de alimentación, el enchufe u otras piezas están dañados.
7. Si el cable de alimentación de este aparato está dañado, este deberá de ser reemplazado por el SERVICE OFICIAL PUNKTAL, para evitar situaciones peligrosas.
8. Limpie a fondo las piezas que entrarán en contacto con los alimentos antes de utilizar el aparato por primera vez.
9. Desenchufe el aparato inmediatamente después de su uso.
10. Nunca utilice los dedos ni ningún objeto para empujar los ingredientes por el tubo de alimentación mientras el aparato esté en funcionamiento. Solo se debe utilizar el empujador para este propósito.
11. Mantenga el aparato fuera del alcance de los niños.
12. Nunca deje el aparato funcionando sin supervisión.
13. Apague el aparato antes de desmontar e instalar cualquier accesorio.
14. Espere hasta que las piezas móviles hayan dejado de funcionar antes de retirar las piezas del aparato.
15. Nunca sumerja la unidad del motor en agua ni en ningún otro líquido, ni la enjuague bajo el grifo. Utilice solo un paño húmedo para limpiar la unidad del motor.
16. No intente moler huesos, nueces u otros elementos duros.
17. Nunca introduzca la mano en la carcasa de la cuchilla. Utilice siempre el empujador.

18. Las picadoras se alimentan con carne de vaca sin nervios, deshuesada y sin grasa que se ha cortado en trozos de aproximadamente 20 mm x 20 mm x 60 mm. Los empujadores se presionan con una fuerza de 5 N contra la carne. No utilice el aparato durante más de 5 minutos consecutivos. Deje que el aparato se enfríe durante 10 minutos antes de volver a utilizarlo.
19. Los accesorios deben incluir instrucciones para su uso seguro.
20. Debe advertir de posibles lesiones por un uso incorrecto.
21. Este aparato no está destinado a ser utilizado por personas (incluidos niños) con capacidades físicas, sensoriales o mentales reducidas, o falta de experiencia y conocimientos, a menos que estén bajo la supervisión o hayan recibido instrucciones sobre el uso del aparato por parte de una persona responsable de su seguridad.
22. Se debe supervisar a los niños para asegurarse de que no jueguen con el aparato.
23. Si el aparato está bloqueado, presione el botón de inversión (REV). La carne bloqueada en la carcasa de la cuchilla no se pisa, por lo que el aparato puede recuperar su estado normal.
24. Eliminación de aparatos y baterías.
25. Después de la implementación de la Directiva Europea 2002/96/UE en el sistema jurídico nacional, se aplica lo siguiente:
26. Los dispositivos eléctricos y electrónicos no se pueden desechar con la basura doméstica. Los consumidores están obligados por ley a devolver los dispositivos eléctricos y electrónicos al final de su vida útil a los puntos de recolección públicos establecidos para este propósito o al punto de venta. Los detalles al respecto se definen en la legislación nacional del país respectivo. Este símbolo en el producto, el manual de instrucciones o el paquete indica que un producto está sujeto a estas regulaciones. Al reciclar, reutilizar los materiales u otras formas de utilizar dispositivos viejos, está haciendo una importante contribución a la protección de nuestro medio ambiente.
27. Este aparato puede ser utilizado por niños de 8 años o más si están bajo supervisión o han recibido instrucciones sobre el uso del aparato de forma segura y si comprenden los peligros que implica. La limpieza y el mantenimiento del usuario no deben ser realizados por niños a menos que tengan 8 años o más y estén supervisados. Mantenga el aparato y su cable fuera del alcance de los niños menores de 8 años.
28. Este aparato está destinado a ser utilizado en aplicaciones domésticas y similares.

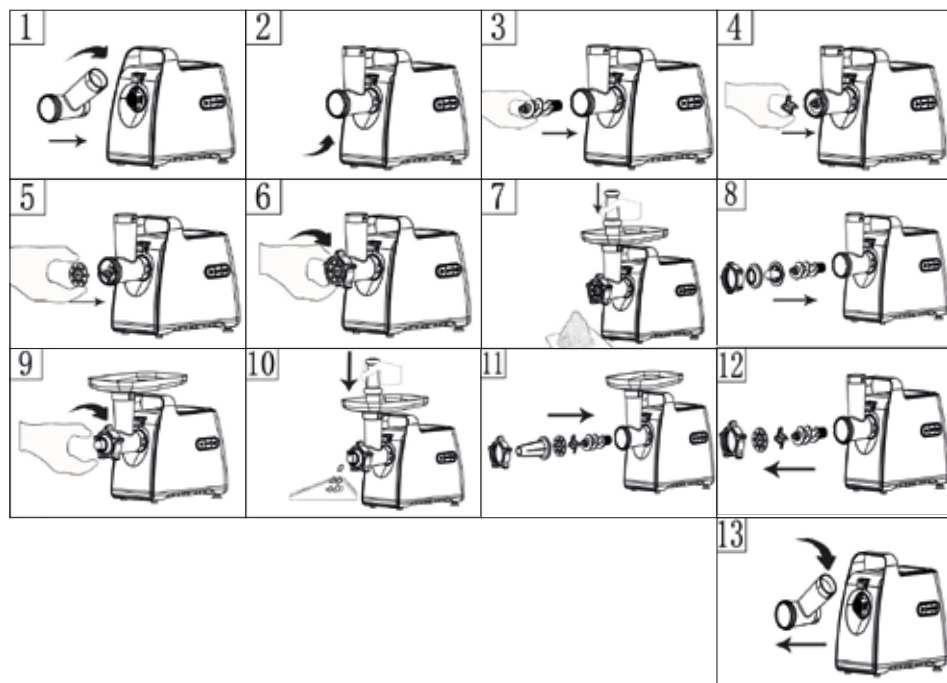

Ensamblado

1. Presione el botón de sujeción, sostenga el cabezal e introdúzcalo en la entrada. Al insertarlo, preste atención a que el cabezal debe estar inclinado como indica la flecha en la parte superior (fig. 1). Luego, mueva el cabezal en sentido contrario a las agujas del reloj para que quede bien sujeto (fig. 2).
2. Coloque la barrena en el cabezal, comenzando por el extremo largo, y gire para introducir el tornillo ligeramente hasta que se coloque en la carcasa del motor (fig. 3).
3. Coloque la cuchilla de corte en el eje de la barrena con la cuchilla hacia el frente, como se muestra en la ilustración (fig. 4). Si no está bien colocada, la carne no se triturrará.
4. Coloque la placa de corte deseada junto a la cuchilla de corte, colocando las protuberancias en la ranura (fig. 5).
5. Sostenga o presione el centro de la placa de corte con un dedo y luego enrosque el anillo de fijación con la otra mano (fig. 6). No apriete demasiado.
6. Coloque la placa de tolva en el cabezal y fijela en su posición.
7. Coloque la unidad en un lugar firme.
8. El paso de aire en la parte inferior y lateral de la carcasa del motor debe mantenerse libre y no bloqueado.

Picado de Carne

1. Inserte el eje sinfín en la carcasa de la cuchilla, empezando por el extremo de plástico. Coloque la unidad de corte sobre el eje sinfín. (Los bordes cortantes deben estar en la parte delantera). Coloque el disco de molienda medio o el disco de molienda grueso (según la consistencia que prefiera) sobre el eje sinfín. (Asegúrese de que la muesca del disco de molienda encaje en las proyecciones del cabezal de la picadora). Gire el anillo roscado en la dirección de la flecha en la carcasa de la cuchilla hasta que quede bien fijado.
2. Coloque la carcasa de la cuchilla en la unidad del motor.
3. Coloque la bandeja en la parte vertical de la carcasa de la cuchilla.
4. Ahora el aparato está listo para picar.

Corte la carne en tiras de 10 cm de largo y 2 cm de grosor. Retire los huesos, los trozos de cartílago y los tendones tanto como sea posible. (¡Nunca utilice carne congelada!) Coloque la carne en la bandeja. Utilice el empujador para empujar suavemente la carne hacia el tubo de la cortadora. (Para el filete tártaro, pique la carne con el disco de molienda medio dos veces).

Kebbe

1. Inserte el eje del sinfín en la carcasa del cortador, primero el extremo de plástico. (fig. 8) Coloque el cono en la carcasa del cortador.
Coloque el molde en la carcasa del cortador y atornille el anillo en la carcasa del cortador (fig. 9)
2. Conecte la carcasa del cortador a la unidad del motor.
3. Coloque la bandeja en la parte vertical de la carcasa del cortador.
4. Ahora el aparato está listo para hacer kebbe. (fig. 10)

Pase la mezcla de kebbe preparada a través de la máquina para hacer kebbe. Corte el cilindro hueco continuo en las longitudes deseadas y úselo según sea necesario. El kebbe es un plato tradicional de Oriente Medio hecho principalmente de trigo y bulgur que se muelen juntos para formar una pasta. La mezcla se extruye a través de la máquina para hacer kebbe y se corta en trozos cortos. Luego, los tubos se pueden rellenar con una mezcla de carne picada, se juntan los extremos y luego se fríen.

SALCHICHAS

1. Picar la carne
Introducir el eje en la carcasa de la cortadora, empezando por el extremo de plástico (fig. 11)
Colocar el separador en la carcasa de la cortadora.
Colocar el cuerno de la salchicha en la carcasa de la cortadora y enroscar el anillo en la carcasa de la cortadora.
(Asegúrese de que las muescas del separador encajen en las proyecciones del cabezal de la picadora).
2. Fijar la carcasa de la cortadora a la unidad del motor.
3. Colocar la bandeja en la parte vertical de la carcasa de la cortadora.

4. Ahora el aparato está listo para hacer salchichas.

Colocar los ingredientes en la bandeja. Utilizar el empujador para empujar suavemente la carne hacia la carcasa de la cortadora.

Colocar la piel de la salchicha en agua tibia durante 10 minutos. A continuación, deslizar la piel húmeda sobre el cuerno de la salchicha. Empujar la carne picada (sazonada) hacia la carcasa de la cortadora. Si la piel se queda pegada al cuerno de la salchicha, humedecerlo con un poco de agua.

Como Limpiar

La carne que quede en la carcasa de la cuchilla se puede retirar del interior del aparato pasando una rebanada de pan por la carcasa de la cuchilla.

1. Antes de limpiar el aparato, apáguelo y desenchúfelo de la toma de corriente. (fig. 12)

2. Pulse el botón de desbloqueo y gire toda la carcasa de la cuchilla en la dirección de la flecha. Retire el empujador y la bandeja. (fig. 13)

3. Desenrosque el anillo roscado y retire todas las piezas de la carcasa de la cuchilla. ¡No lave las piezas en el lavavajillas!

4. Lave todas las piezas que hayan estado en contacto con la carne con agua caliente y jabón. Límpielas inmediatamente después de su uso.

5. Enjuáguelas con agua caliente limpia y séquelas inmediatamente.

6. Le recomendamos que lubrique la unidad de corte y los discos de molienda con un poco de aceite vegetal.

PUNKTAL

PK-498 PC



Importador en Uruguay
PUNKTAL S.A.
SERVICIO OFICIAL
Calle Cuareim 1544
Montevideo - Uruguay
Tel: 598 29003538
service@punktal.com.uy

Gracias por
Preferirnos